

1. СЕМАФОР

- прелаз стартне линије пре него што се упали зелено светло - **5 негативна бода**

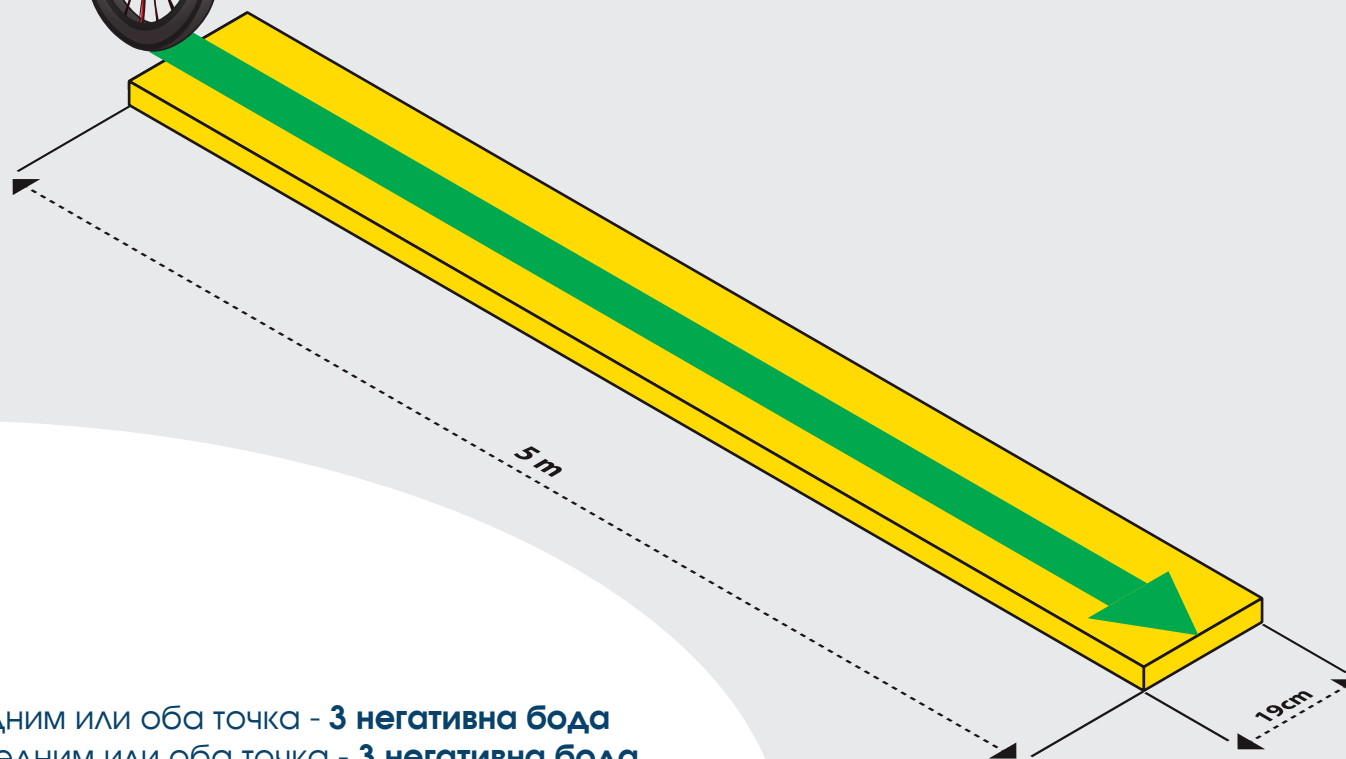

2. РАВНА ДАСКА 5М

- бочни улазак на даску са једним или оба точка - **3 негативна бода**
- бочни силазак са даске са једним или оба точка - **3 негативна бода**

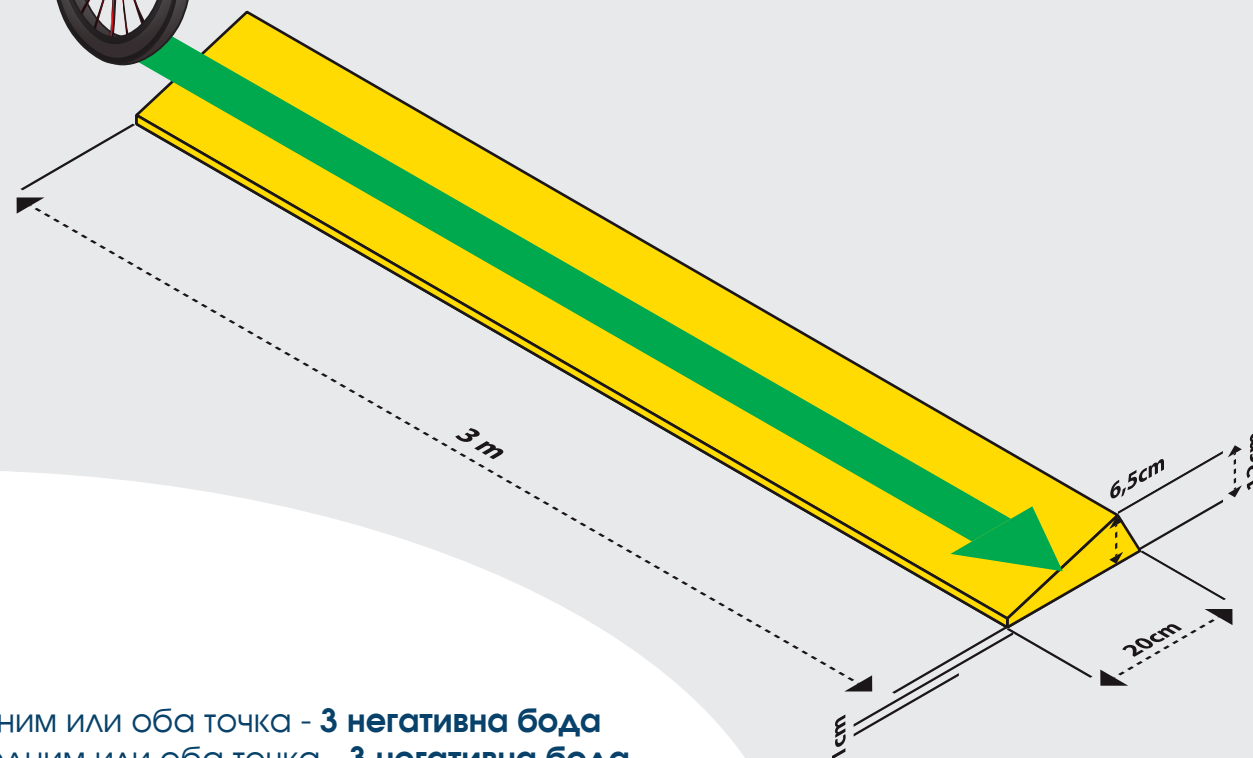

3. КОСА ДАСКА

- бочни улазак на даску са једним или оба точка - **3 негативна бода**
- бочни силазак са даске са једним или оба точка - **3 негативна бода**

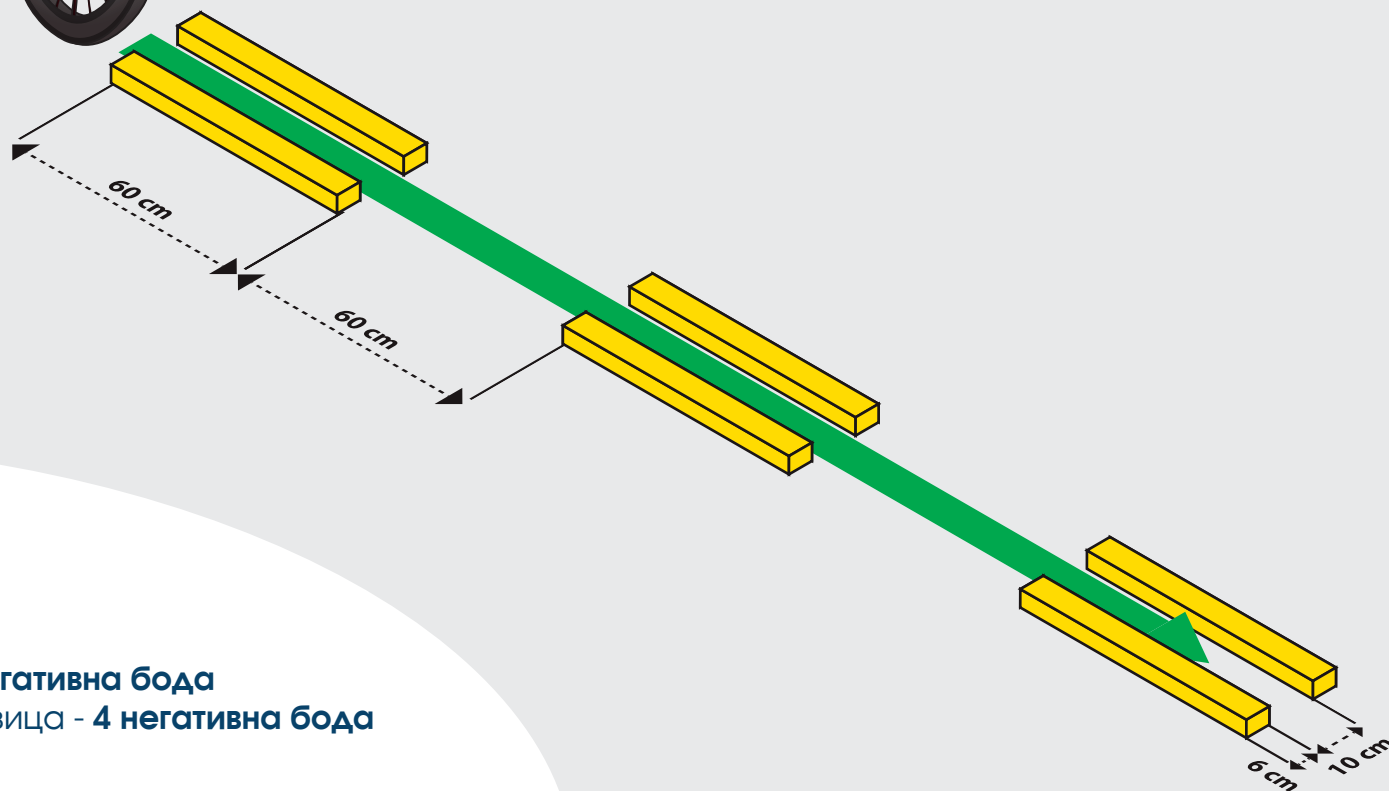

4. УСКИ ПРОЛАЗ ЛЕТВИЦЕ

- свако додиривање летвице - **2 негативна бода**
- свако не пролажење између летвица - **4 негативна бода**

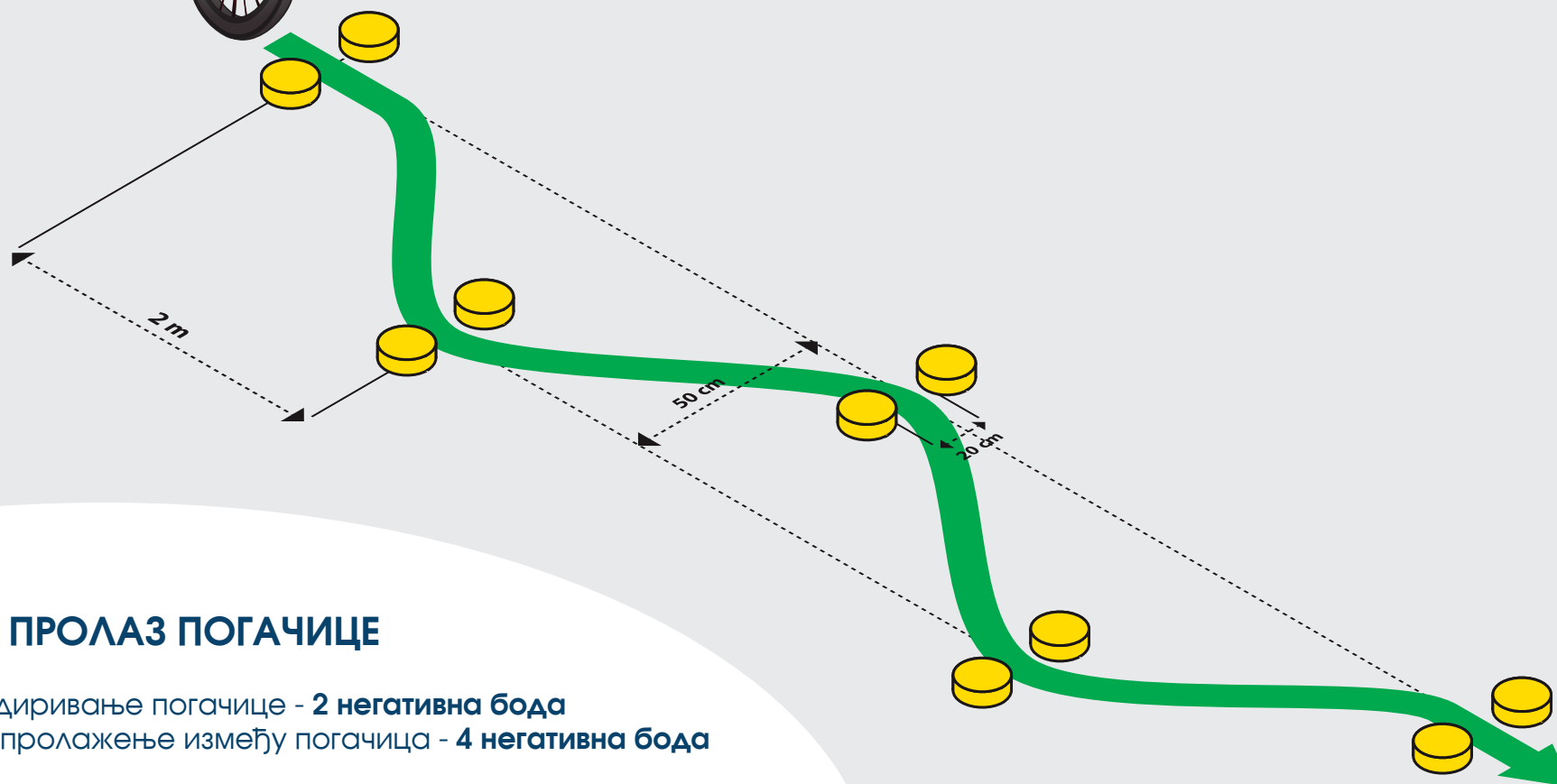

5. УСКИ ПРОЛАЗ ПОГАЧИЦЕ

- свако додиривање погачице - **2 негативна бода**
- свако не пролажење између погачица - **4 негативна бода**

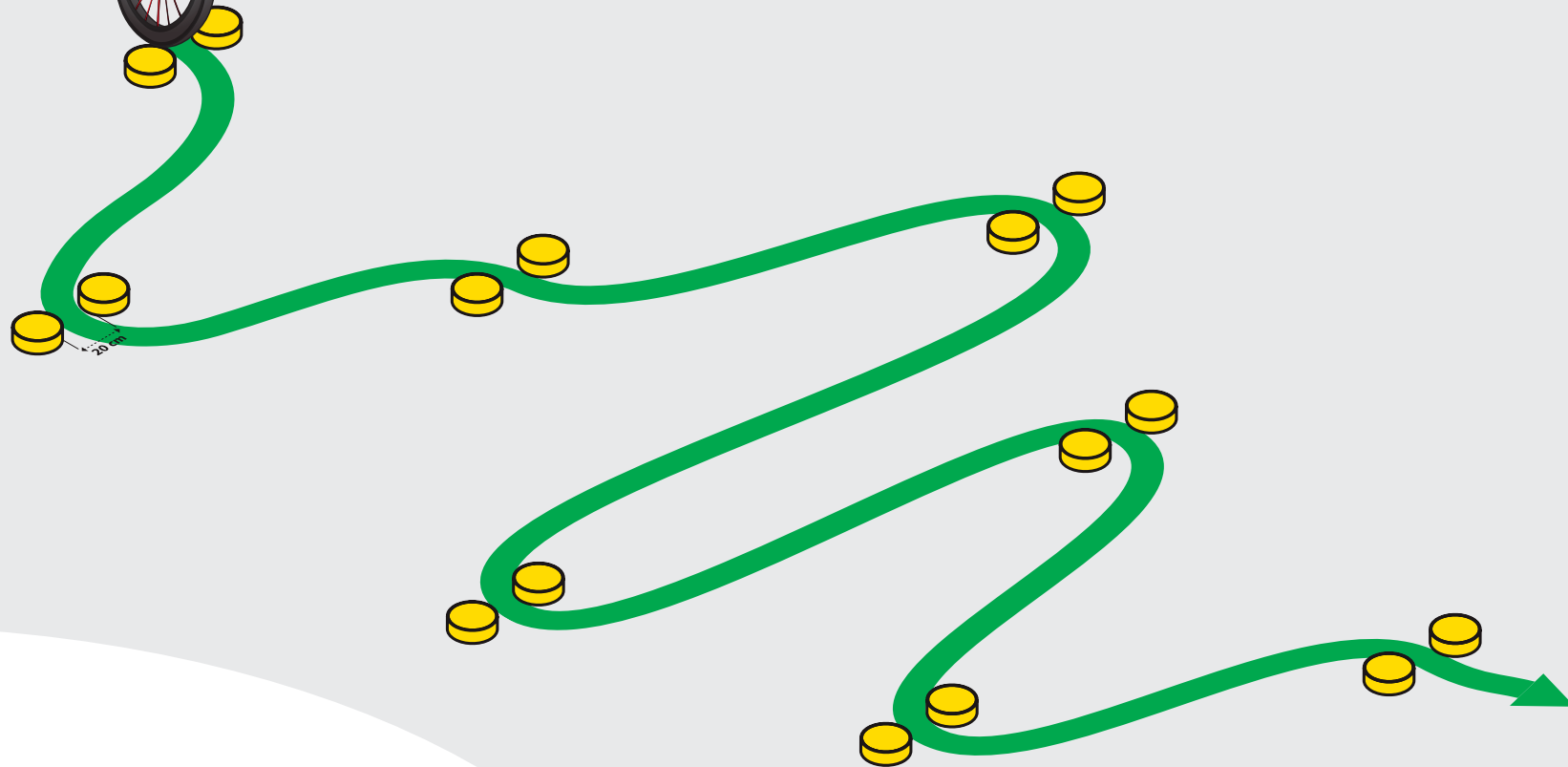

6. УСКИ ПУТ

- свако додиривање погачице - **2 негативна бода**
- свако не пролажење између погачица - **4 негативна бода**

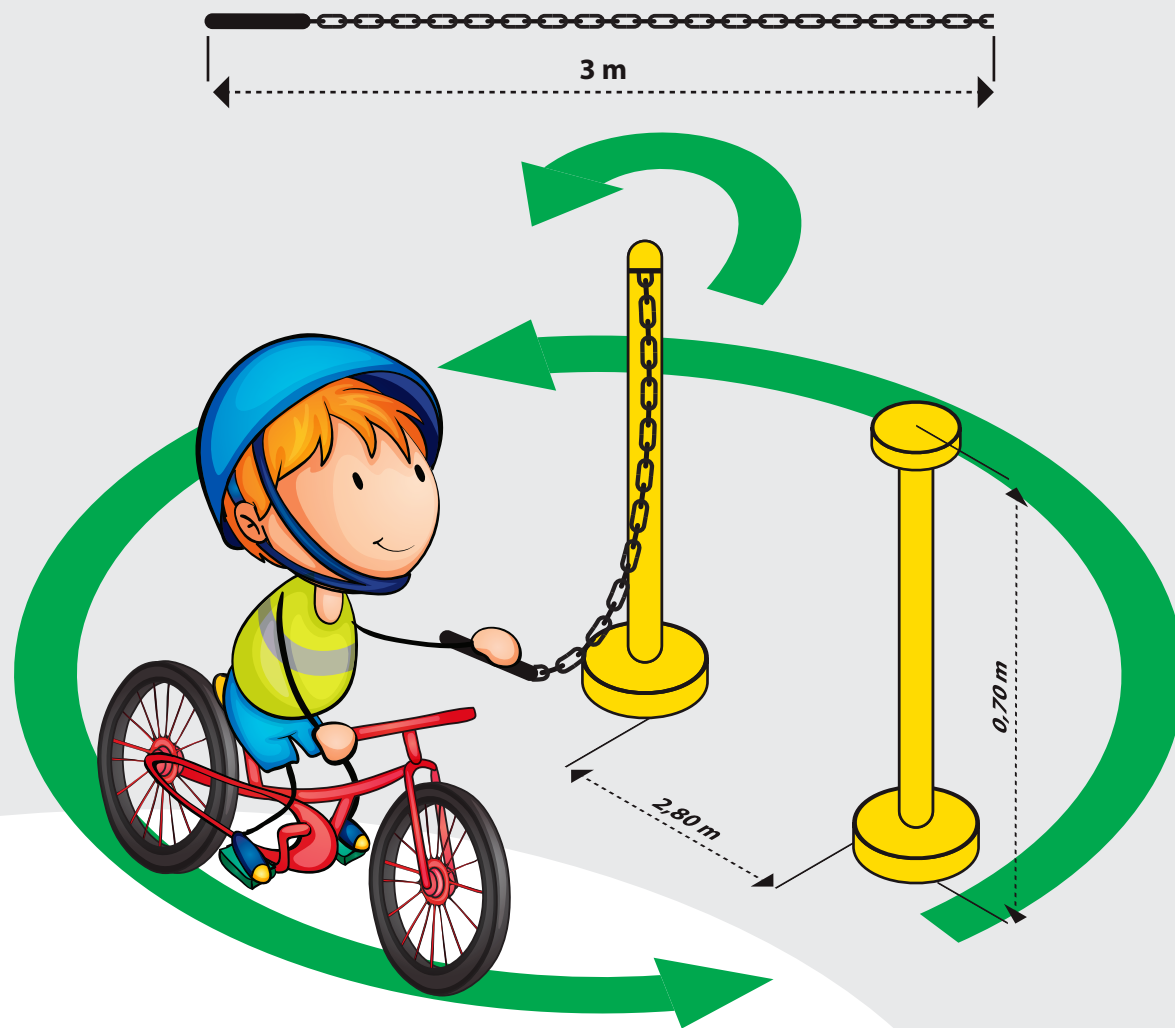

7. КРУГ ЛАНАЦ

- свако клизање ланца по тлу - **1 негативан бод**
- губљење ланца - **3 негативна бода**
- пад ланца приликом остављања у почетни положај на постољу - **3 негативна бода**
- рушење постоља - **3 негативна бода**
- грешка у почетном положају – узимање ланца контра руком (само када на полигону постоје два ланца, леви и десни) - **5 негативних бодова**

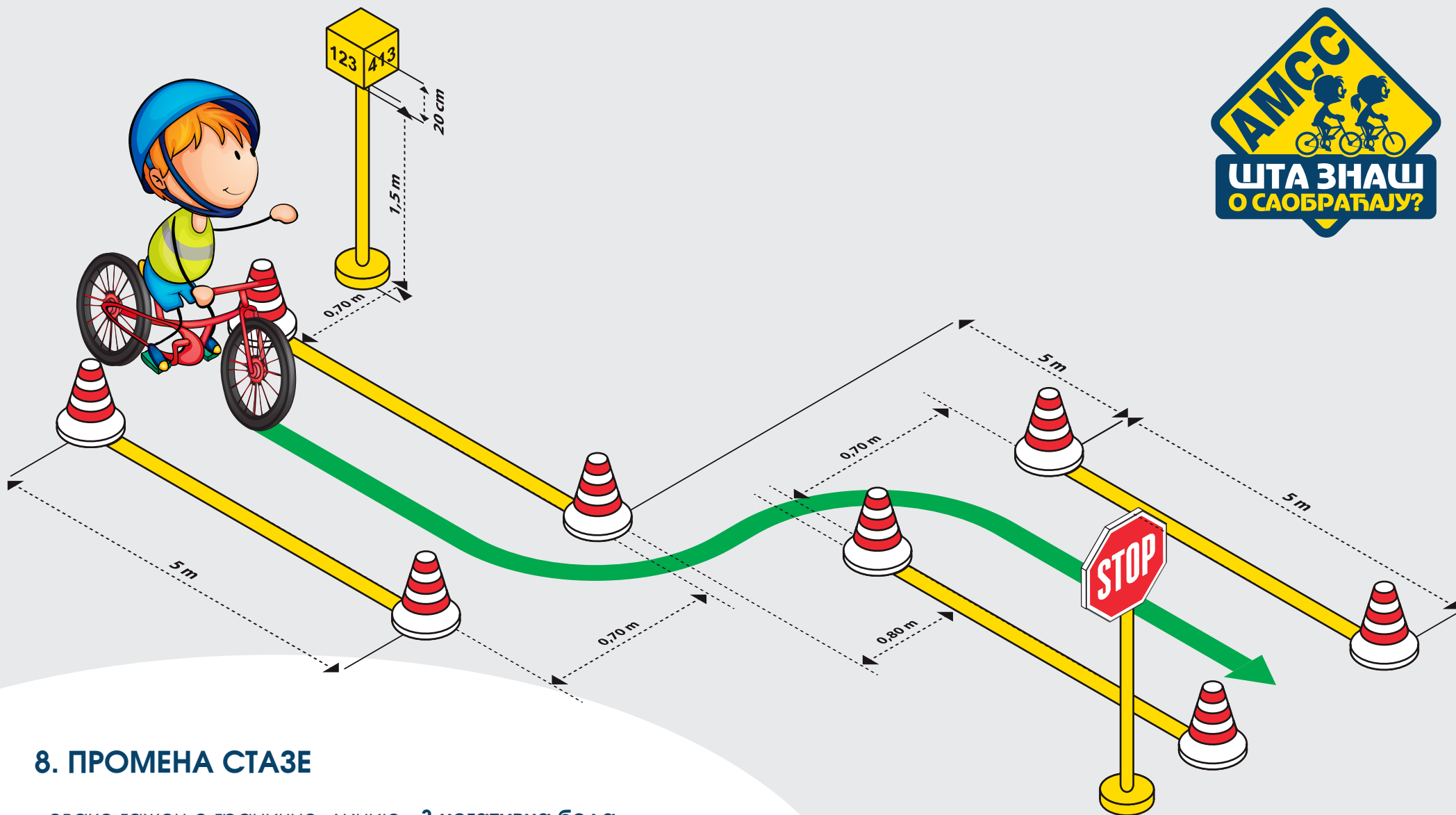

8. ПРОМЕНА СТАЗЕ

- свако гажење граничне линије - **3 негативна бода**
- вожња ван стазе - **5 негативних бодова**
- недавање знакова приликом престројавања - **3 негативна бода**
- рећи погрешан број или га не рећи уопште - **3 негативна бода**
- незауставити се на знак стоп
(обавезно спуштање бар једне ноге на тло) - **3 негативна бода**

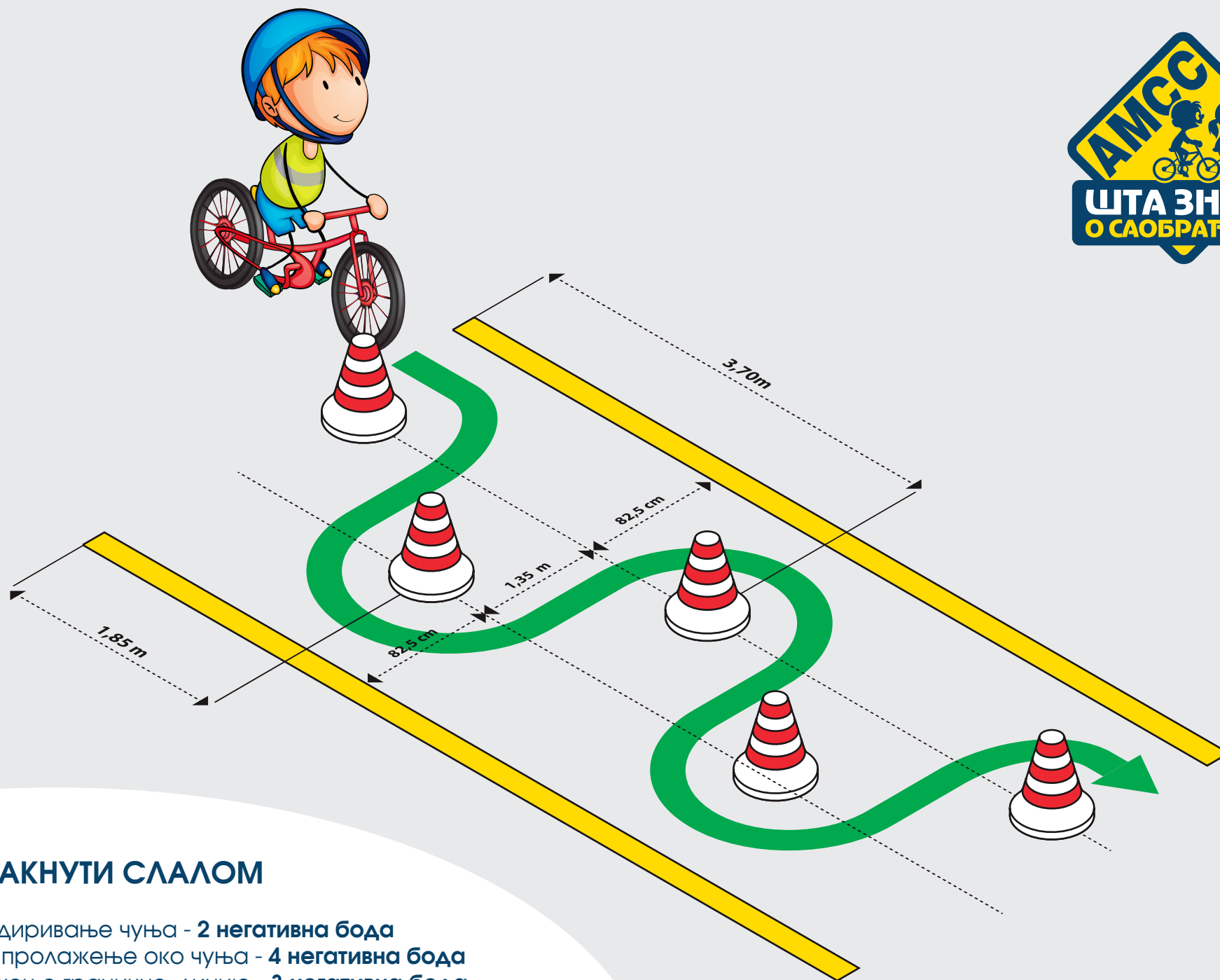

9. РАЗМАКНУТИ СЛАЛОМ

- свако додиривање чуња - **2 негативна бода**
- свако не пролажење око чуња - **4 негативна бода**
- свако гажење граничне линије - **3 негативна бода**

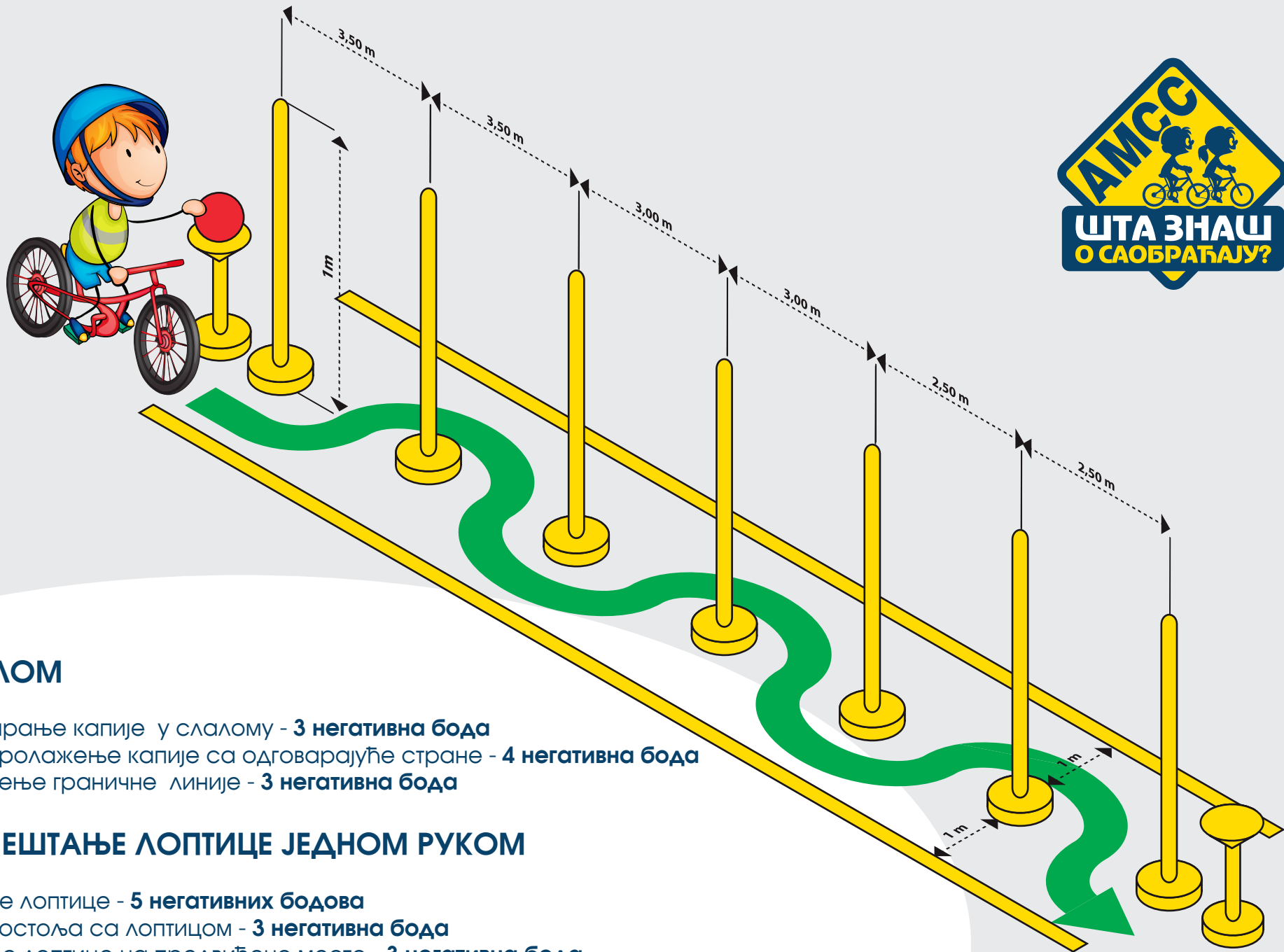

10. СЛАЛОМ

- свако обарање капије у слалому - **3 негативна бода**
- свако непролажење капије са одговарајуће стране - **4 негативна бода**
- свако гажење граничне линије - **3 негативна бода**

11. ПРЕМешТАЊЕ ЛОПТИЦЕ ЈЕДНОМ РУКОМ

- не узимање лоптице - **5 негативних бодова**
- рушење постоља са лоптицом - **3 негативна бода**
- невраћање лоптице на предвиђено место - **3 негативна бода**
- вожња са обе руке (само када се захтева да се вози једном руком) - **4 негативна бода**
- вожња са обе руке на волану - **4 негативна бода**

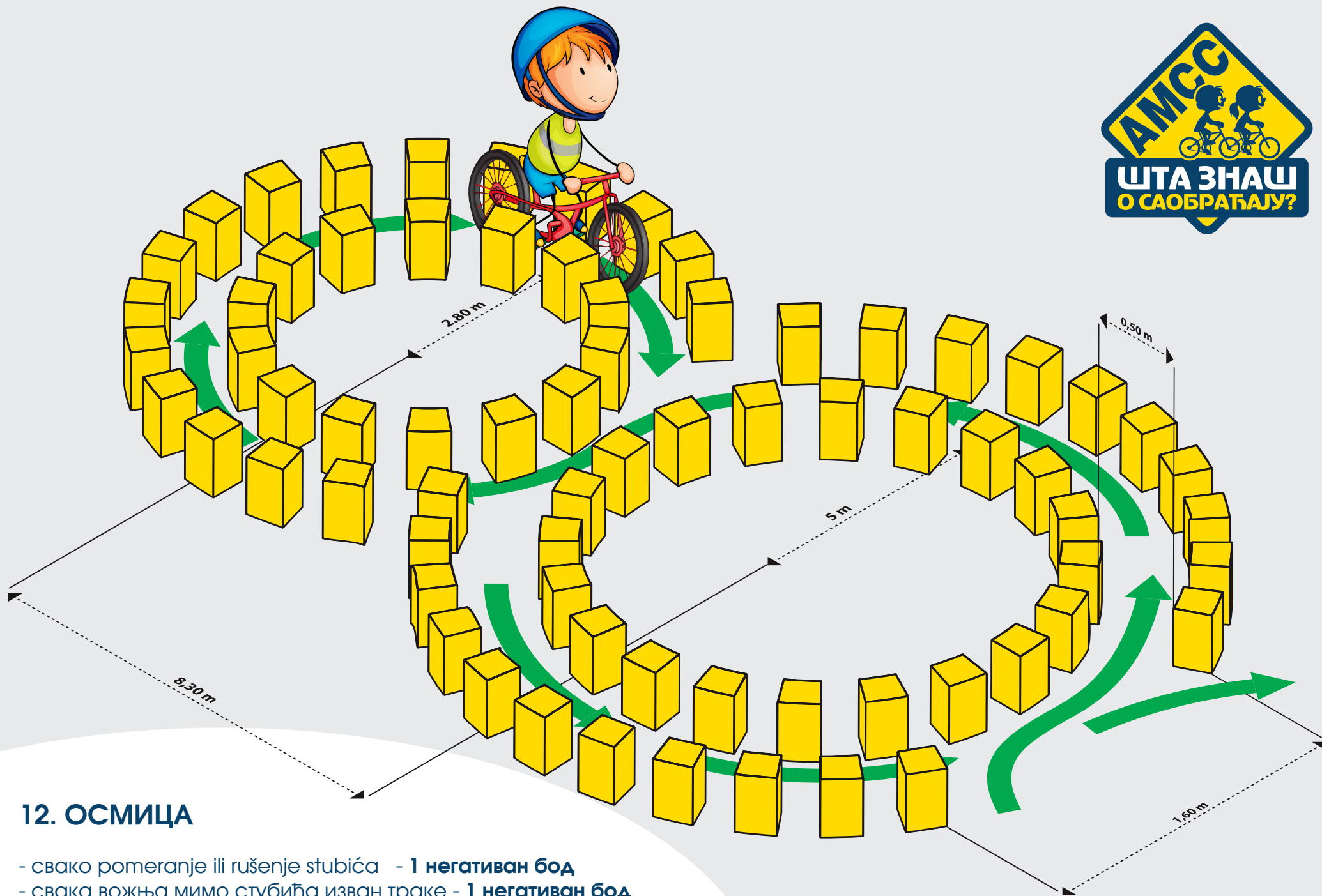

12. ОСМИЦА

- свако pomeranje ili rušenje stubića - **1 негативан бод**
- свака возња мимо стубића изван траке - **1 негативан бод**

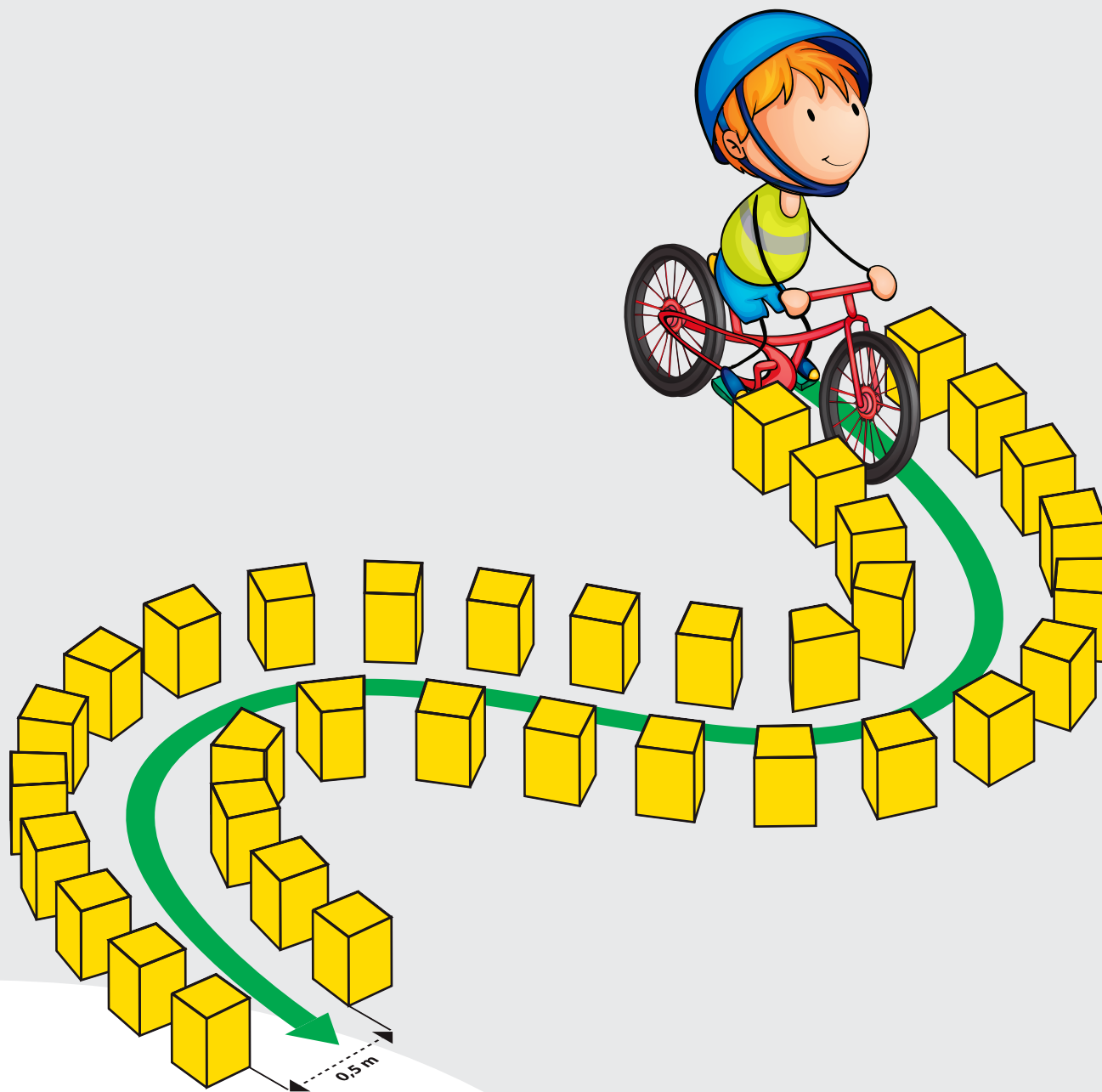

13. S - КРИВИНА

- svako pomeranje ili rušenje stubića - **1 негативан бод**
- свака возња мимо стубића изван траке - **1 негативан бод**

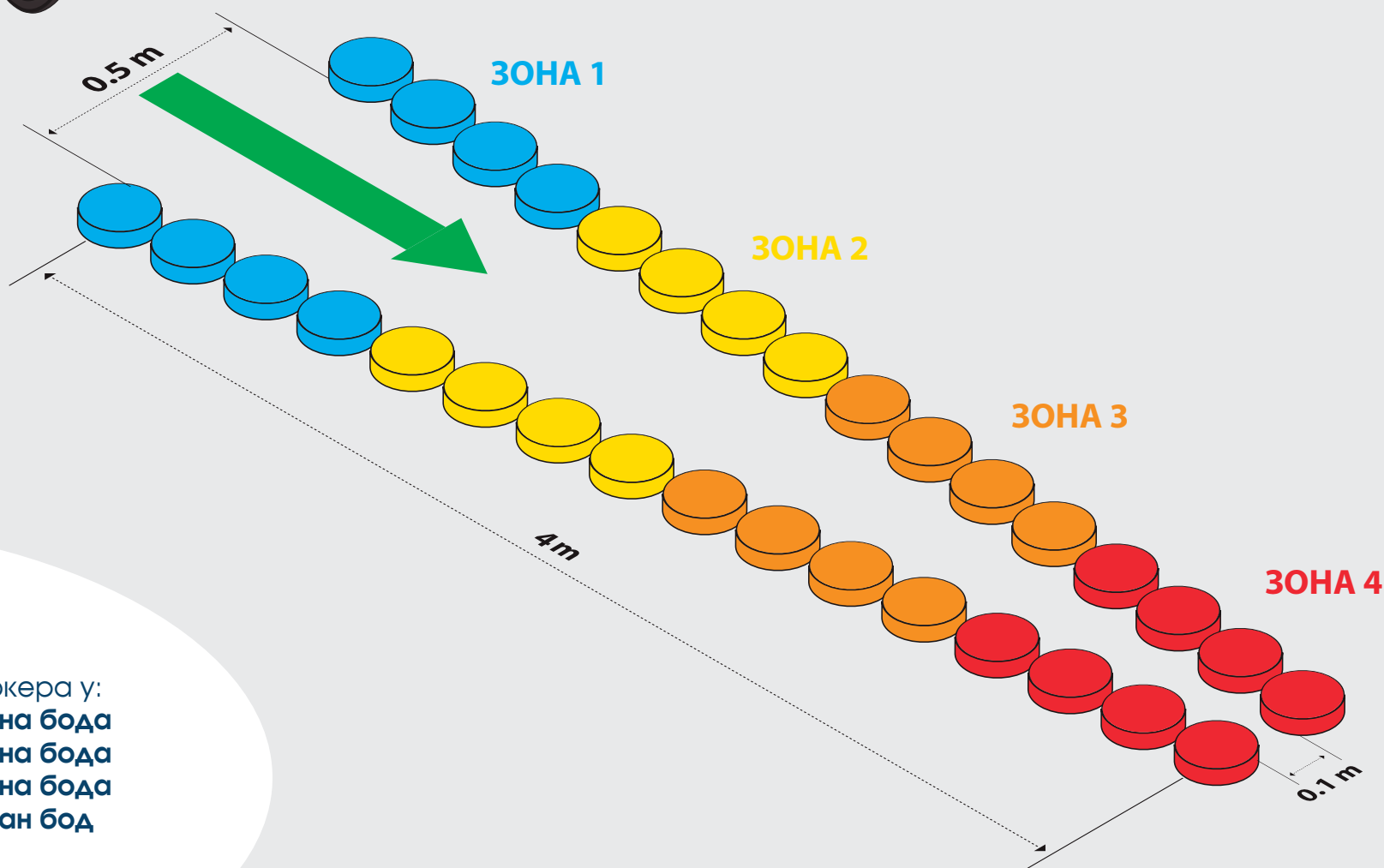

14. ЛЕВАК

- додиривање маркера у:
- зони 1 - **4 негативна бода**
- зони 2 - **3 негативна бода**
- зони 3 - **2 негативна бода**
- зони 4 - **1 негативан бод**

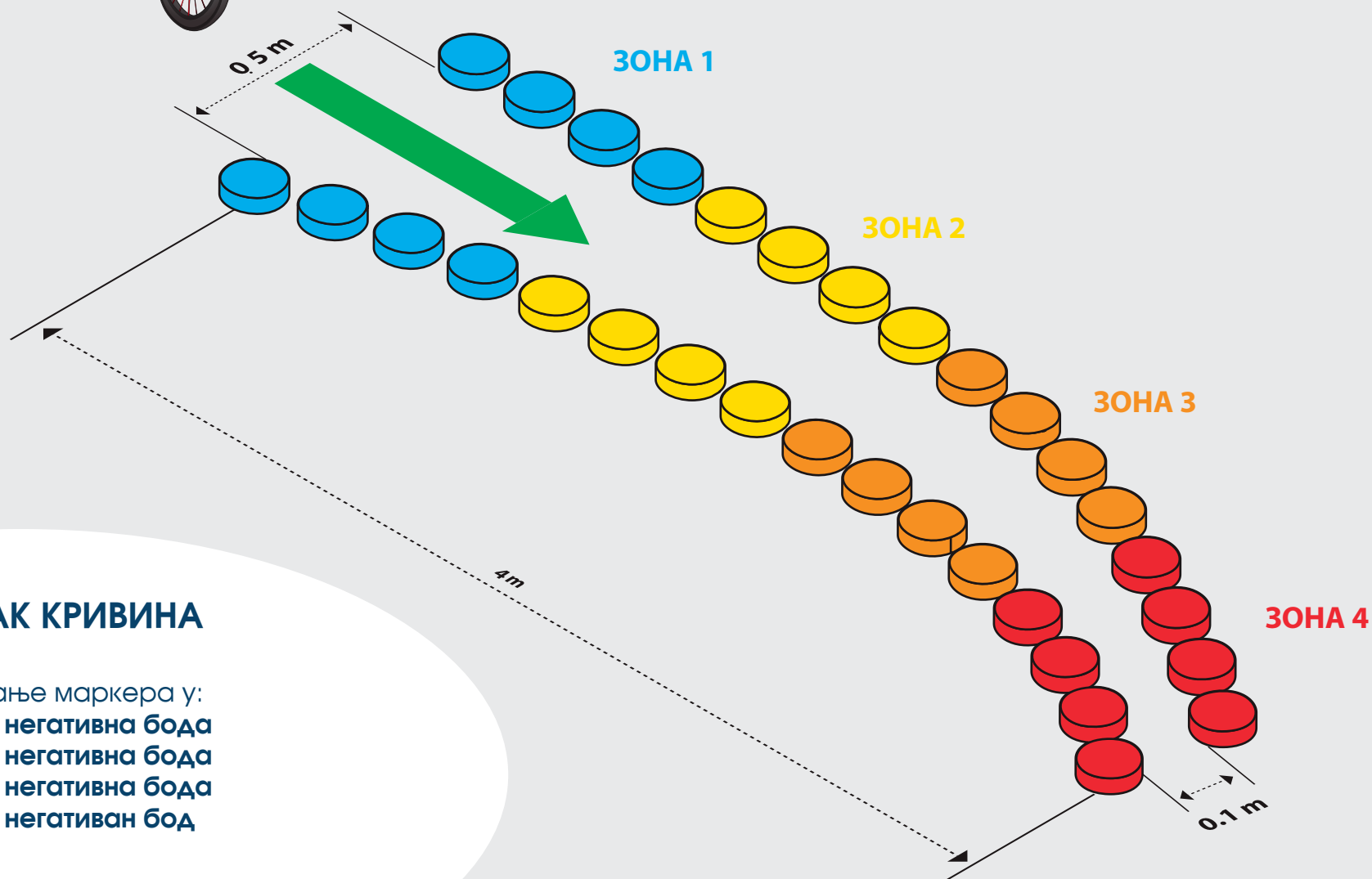

15. ЛЕВАК КРИВИНА

- додиривање маркера у:
- зони 1 - **4 негативна бода**
- зони 2 - **3 негативна бода**
- зони 3 - **2 негативна бода**
- зони 4 - **1 негативан бод**

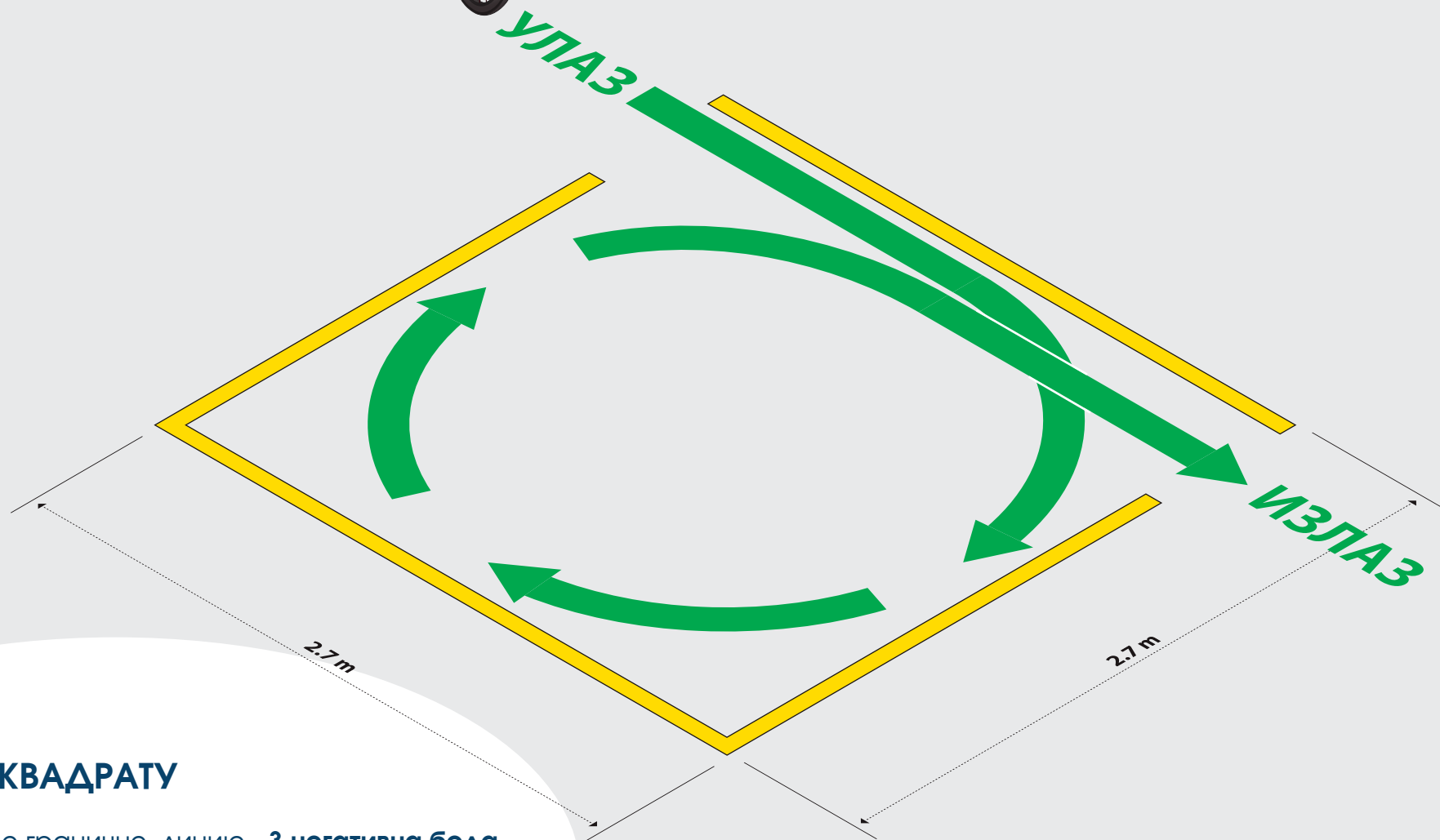

16. КРУГ У КВАДРАТУ

- свако гажење граничне линије - 3 негативна бода

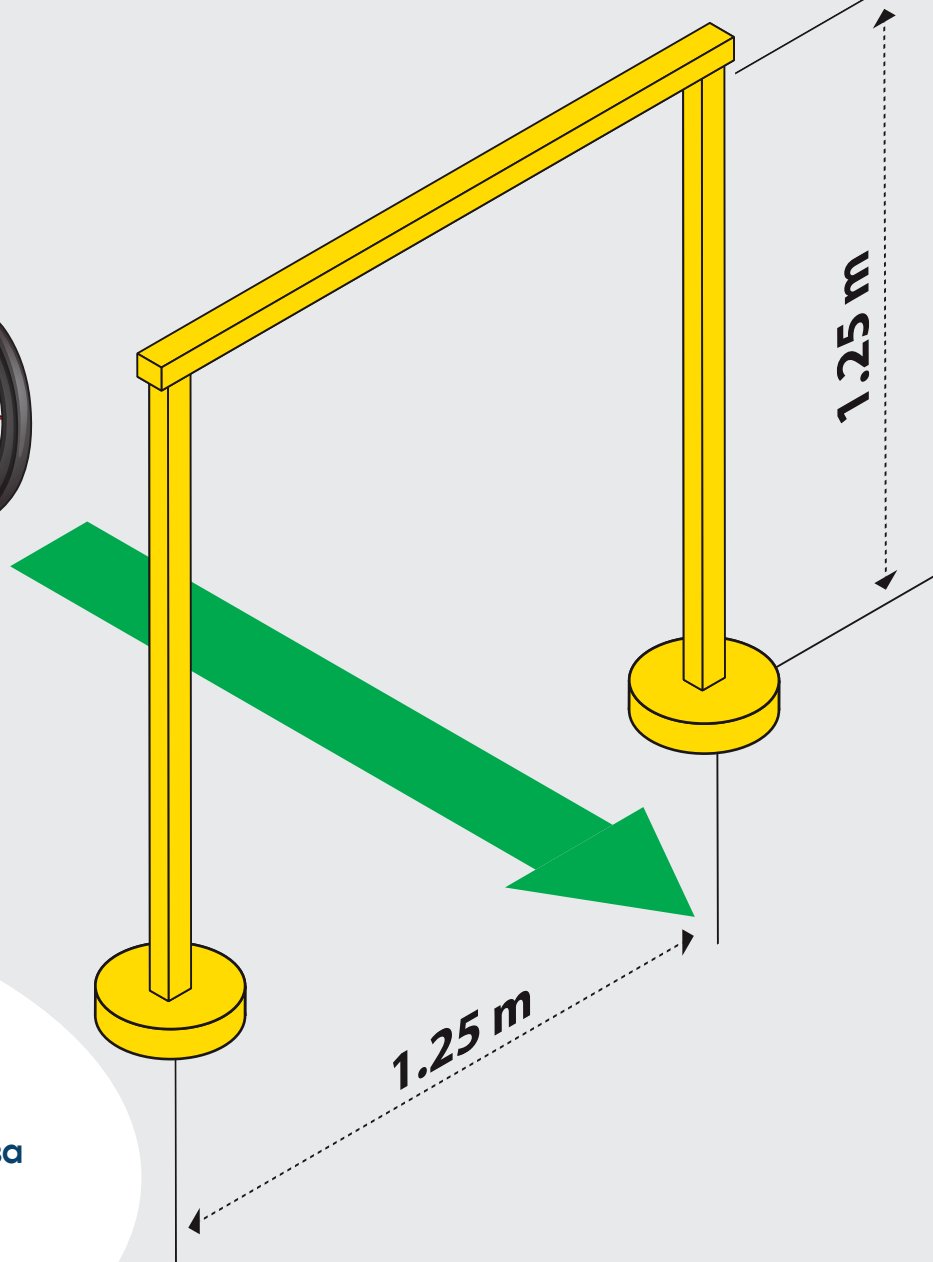

17. ЛИМБО

- рушење лимбо летвице - **3 негативна бода**
- рушење бочног стуба - **5 негативних бодова**



18. КОСА КРИВА ДАСКА

- бочни улазак на даску са једним или оба точка - **3 негативна бода**
- бочни силазак са даске са једним или оба точка - **3 негативна бода**

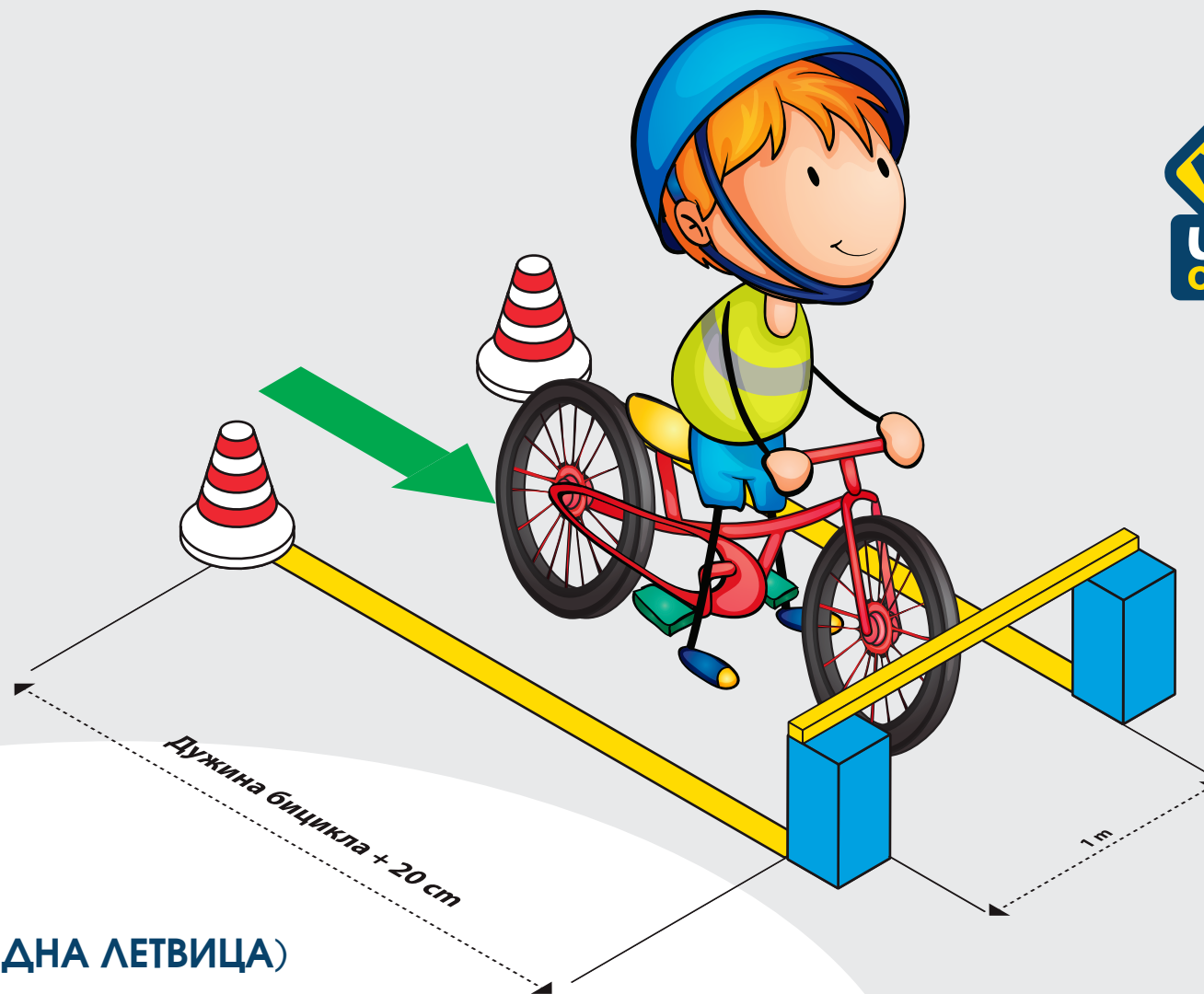

19. ТЕСТ КОЧЕЊА (ЈЕДНА ЛЕТВИЦА)

- свако гажење граничне бочне линије - **3 негативна бода**
- рушење циљне летвице - **5 негативних бодова**
- по заустављању ослањање ногом на граничну бочну линију или ван оквира зауставног поља - **3 негативна бода**
- по заустављању бицикл се не налази целом својом дужином у оквиру зауставног поља - **3 негативна бода**
- држање (додиривање) волана са обе руке (само у варијанти кочења једном руком) - **4 негативна бода**

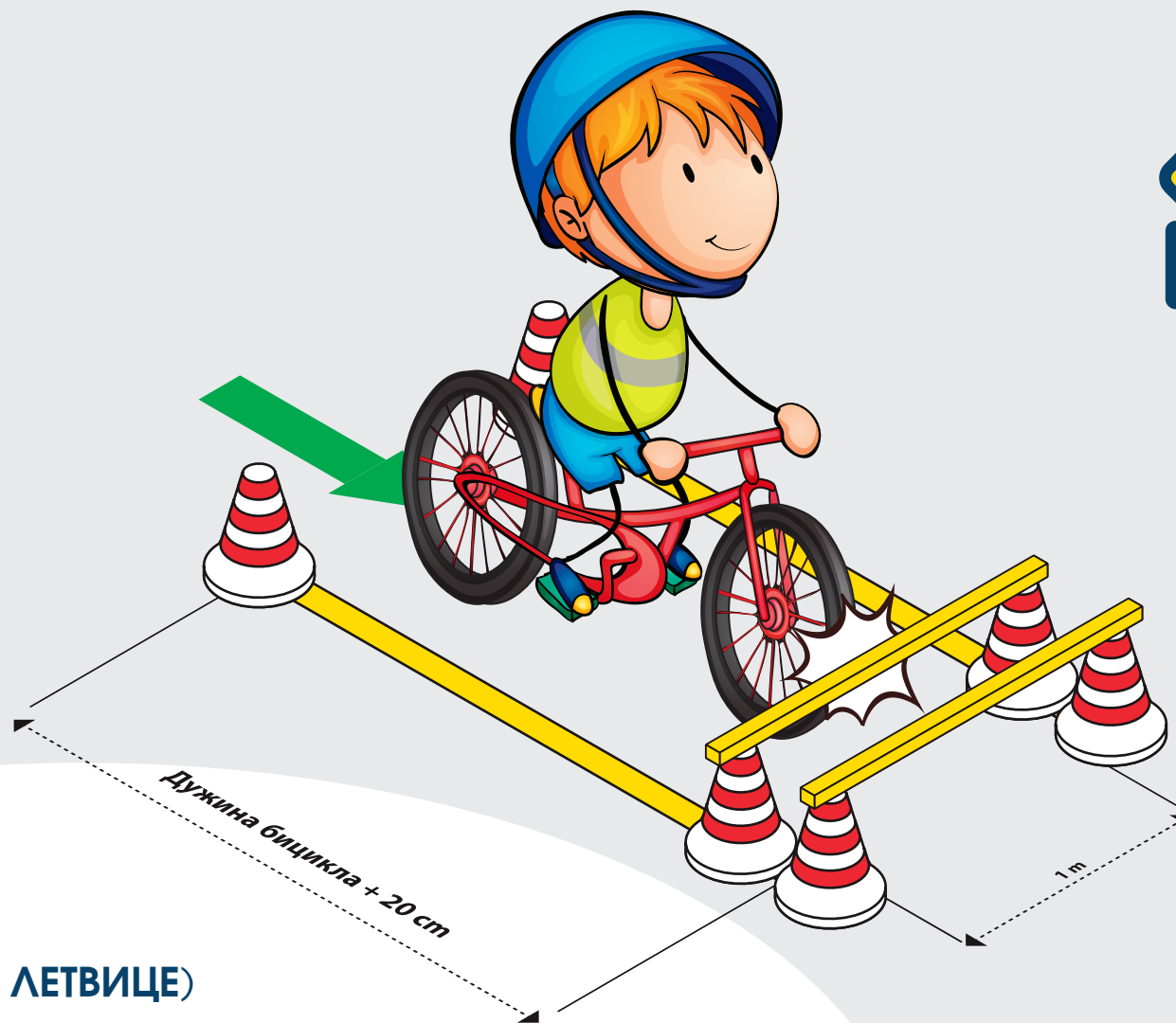

20. ТЕСТ КОЧЕЊА (ДВЕ ЛЕТВИЦЕ)

- свако гажење граничне бочне линије - 3 негативна бода
- рушење друге циљне летвице, или нерушење прве - 5 негативних бодова
- по заустављању ослањање ногом на граничну бочну линију или ван оквира зауставног поља - 3 негативна бода

ПОЛИГОН СПРЕТНОСТИ

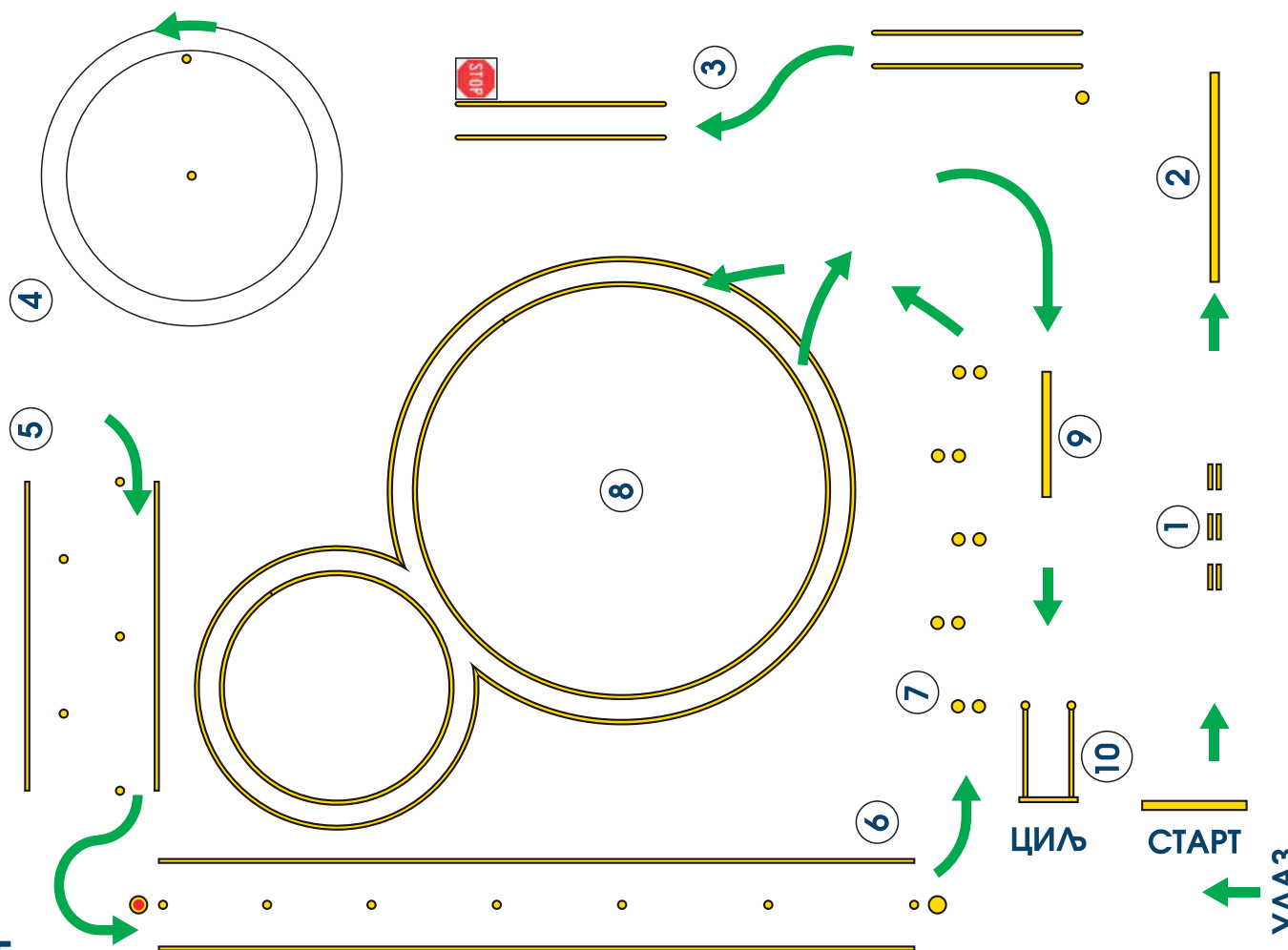

- СТАРТ**
1. ЛЕТВИЦЕ
 2. РАВНА ДАСКА 5м
 3. ПРОМЕНА СТАЗЕ
 4. ЛАНАЦ
 5. РАЗМАКНИТИ СЛАЛОМ
 6. СЛАЛОМ, ПРЕМешТАЊЕ ЛОПТИЦЕ ЈЕДНОМ РУКОМ
 7. ПОГАЧИЦЕ
 8. ОСМИЦА
 9. КОСА ДАСКА
 10. ТЕСТ КОЧЕЊА
- ЦИЉ**

ОПШТЕ ГРЕШКЕ

- свако неовлашћено спуштање ноге на тло - **2 негативна бода**
- сваки пад - **5 негативних бодова**
- неурађена радња - **15 негативних бодова**
- вишеструки пролаз елемента - **5 негативних бодова**